

O.M.A.R. TECHNOLOGY S.r.l.

Costruzione attrezzature speciali
Special equipment construction

PEDANA IDRAULICA



20097 S. DONATO MILANESE - Via Civesio, 14

Tel. +39 (2) 55600949

Fax. +39 (2) 55601499

www.omartechnology.com

DESCRIZIONE TECNICA PEDANA UNIVERSALE (P.U.I.) Mod. 00535

La pedana universale idraulica (P.U.I.) è stata ideata per effettuare la manutenzione sugli elicotteri di vario tipo, dal rotore principale al rotore di coda.

Nella realizzazione sono state considerate, valutate ed applicate tutte le indicazioni avute dagli specialisti addetti alla manutenzione degli elicotteri.

Le caratteristiche principali di questa pedana sono le seguenti:

1. Dimensioni contenute
2. Di facile manovrabilità in quanto munita di 4 ruote pivotanti
3. Rapidità d'installazione
4. Sicurezza e stabilità nell'utilizzo
5. Possibilità di avere un piano di lavoro regolabile in altezza.
6. Scala di accesso con piano regolabile
7. Rispondente a tutte le normative vigenti in materia di sicurezza.

Riteniamo pertanto di potervi proporre una attrezzatura strutturalmente robusta, valida, funzionale e sperimentata, rispondente alle esigenze del caso.

Le dimensioni della pedana sono le seguenti:

Lunghezza totale piano di calpestio	mm. 2700
Larghezza totale	mm. 1740
Altezza da terra min. piano di calpestio	mm. 920
Altezza da terra max. piano di calpestio	mm. 2500

La pedana universale viene fornita con la seguente documentazione:
Manuale d'uso e manutenzione – CE –

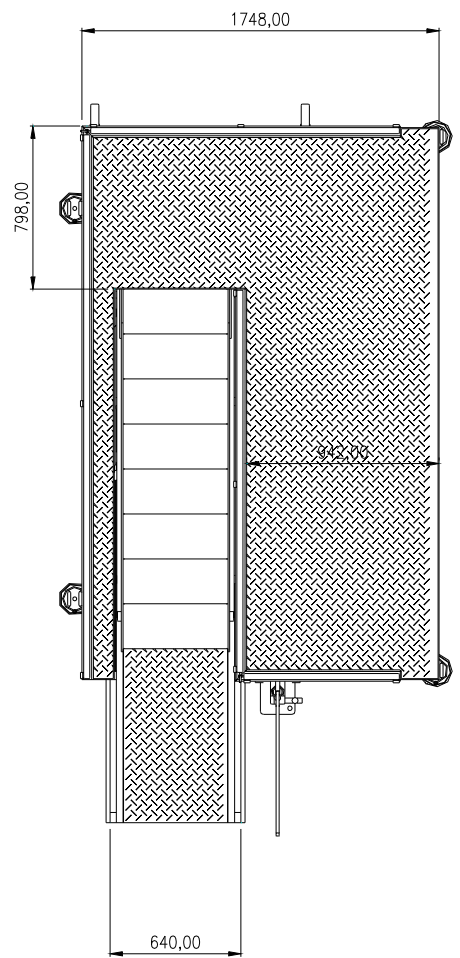
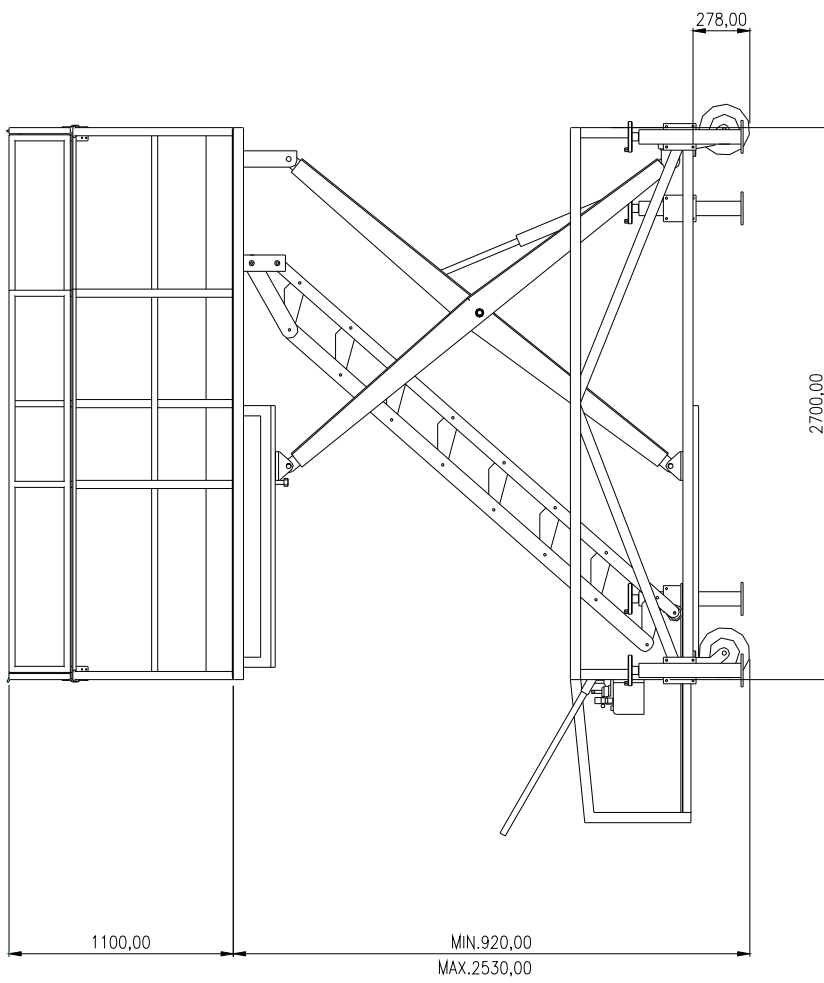
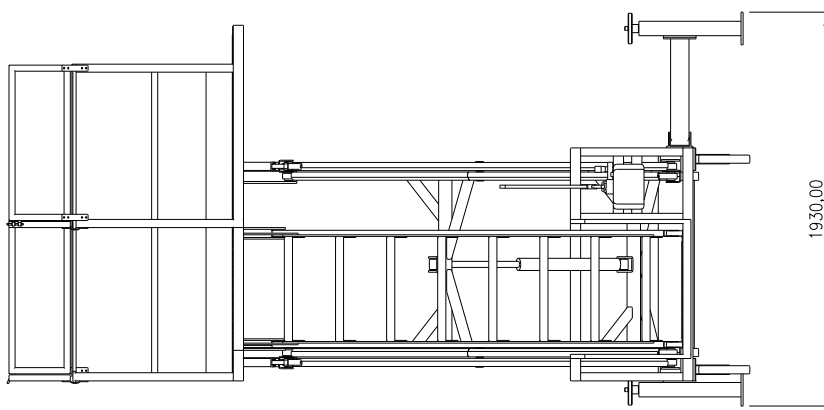



Pedana abbassata

Pedana in posizione intermedia



Pedana completamente alzata